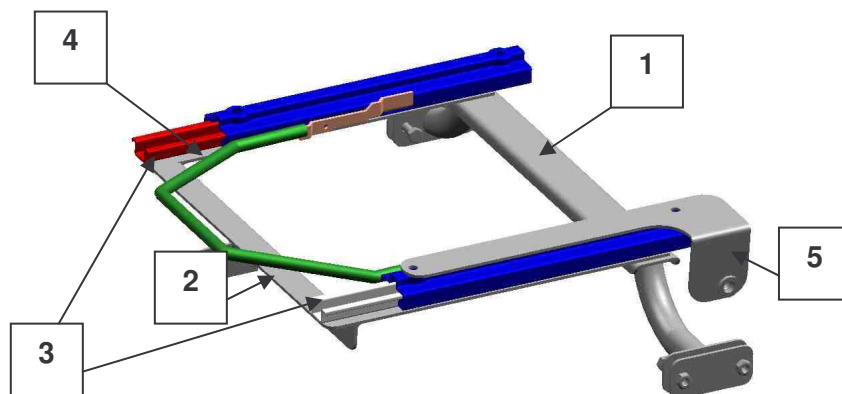

art. 00499075SX/DX

appl. VW Golf IV tutti i modelli 09/97>
SEAT Leon tutti i modelli 12/99>**ITALIANO – Base sedile VW Golf IV-SEAT Leon**

Questa base non é conforme alle indicazioni di resistenza e sicurezza FIA All.J art.253.16 e non é pertanto idonea all'uso in competizioni.

Per l'utilizzo su strada siete pregati di verificare il Codice della Strada locale.

La base é predisposta per il montaggio dei sedili Sparco con attacchi inferiori (271x345mm), prevede l'uso delle guide scorrevoli Sparco art.00493 ed é predisposta per il fissaggio del frustino cintura originale.

La base é unica per lato dx e lato sx, ed é simmetrica. Il supporto frustino é invece diverso.

L'eventuale montaggio di sedili con attacchi laterali richiede l'esecuzione di fori supplementari.

IL SEDILE E' UN IMPORTANTE ELEMENTO DI SICUREZZA SIA ATTIVA CHE PASSIVA: SI RACCOMANDA DI FARE ESEGUIRE IL MONTAGGIO A PERSONALE QUALIFICATO. SPARCO NON RISPONDE DI EVENTUALI MONTAGGI NON CORRETTI O QUALSIASI MODIFICA AI PARTICOLARI.

1. rimuovere i fermi posteriori dalle guide scorrevoli.
2. rimuovere il bullone anteriore del sistema di regolazione.
3. smontare il sedile originale, sfilandolo dalle guide da dietro.
4. smontare il frustino cintura rimuovendo la vite da 7/16" che lo fissa alla struttura del sedile.
5. montare la base posteriore(1) inserendo le piastrine nelle rotaie originali **SENZA STRINGERE LE VITI**.
6. montare la base anteriore(2) sul fissaggio anteriore utilizzando la vite originale.
7. facendo scorrere la parte(2) nelle rotaie allineare i fori delle due parti.
8. montare le guide scorrevoli(3) sul sedile, utilizzando 4 viti M8x35 8.8, e interponendo l'attacco cintura(5) come indicato in figura .
9. portare le guide a fine corsa e montare l'archetto(4).
10. montare il frustino cintura originale sull'attacco utilizzando la bulloneria originale.
11. posizionare il sedile in vettura e fissare mediante 4 viti M8x35 8.8 le guide alla base.
12. serrare le 4 viti di fissaggio della base anteriore(1).

NOTA: coppia di serraggio raccomandata per tutte le viti **35Nm**.

INGLESE – Seat subframe VW Golf IV-SEAT Leon

This subframe doesn't comply with FIA All.J art.253.16 standards about resistance and safety, so it's not suitable for use in competition.

For road use please verify local laws.

The subframe is designed to fit Sparco seats with bottom fixings (271x345), requires to use Sparco sliding rails art.00493, and permit to fix original seat belt buckle.

The subframe is the same for both left side and right side. Seat belt buckle fixing is different.

A possible fitting of a seat via side fixings requires to drill additional holes in subframe.

SEAT IS AN IMPORTANT SAFETY ELEMENT BOTH ACTIVE AND PASSIVE: IT'S RECOMMENDED TO BE FITTED BY QUALIFIED PERSONNEL. SPARCO IS NOT ANSWERABLE FOR INCORRECT FITTING OR ANY MODIFICATIONS.

1. remove rear lock from rails.
2. remove bolt from front fixing.
3. dismount original seat, sliding out from behind.
4. dismount seat belt buckle, removing 7/16" bolt that fix it on seat structure.
5. fit rear subframe(1), inserting plates into original rails and **WITHOUT TIGHTENING BOLTS**.
6. fit front subframe(2) on front fixing using original bolt.
7. align holes on both parts sliding part(2).
8. fit sliding rails(2) under the seat by 4 M8x35 8.8 bolts, putting between seat belt fixing(3) as shown in picture.
9. push sliding rails at the bottom and fit connecting arch(4).
10. fit the seat belt buckle on support by original bolt.
11. place the seat in car and fix rails by 4 M8x35 8.8 bolts to the subframe.
12. tighten the 4 fixing bolts on part(1).

NOTE: recommended tighten torque for all bolts: **35Nm**