



Produit
non
homologué
sur route
ouverte

S.A.S
Chrono'Sport

Route de noailles
60730 cauigny
FRANCE

 03.44.02.64.64
 03.44.03.54.01

KIT ADMISSION DIRECTE *DIRECT INTAKE KIT*

HONDA SHUTTLE
2.2L 16V 150 HP

Référence : P383

NOTICE DE MONTAGE

Déposer et supprimer la boîte à air complète .(schéma A)

Emboîter le petit manchon dans la canalisation A .

Emboîter et fixer la canalisation du kit sur la canalisation A à l'aide du collier fourni .
(Schéma B)

Emboîter le filtre GREEN avec le deuxième manchon fourni dans la canalisation du kit .

Positionner le filtre équipé de sa patte puis percer la traverse avant d'un trou $\varnothing 8$.
(Schéma B)

Fixer le filtre à l'aide de la patte et des vis fournies .(schéma B)

Positionner le filtre afin qu'il ne touche aucun organe mécanique .

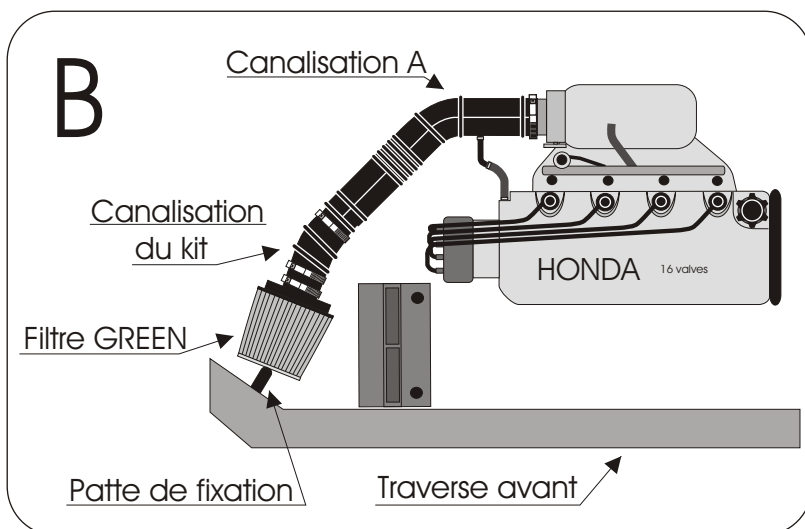
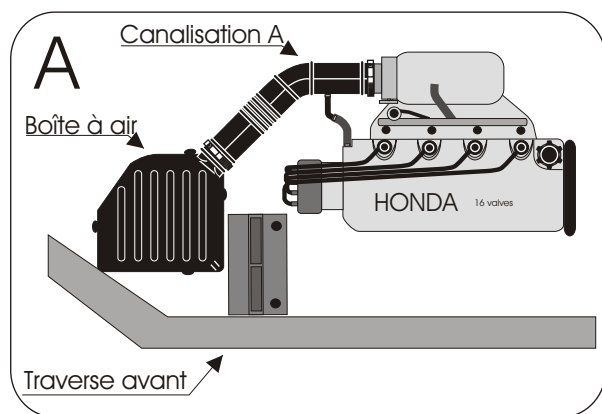

IMPORTANT

Le fonctionnement de votre moteur, est directement lié à l'entretien de votre filtre à air .Nettoyez votre filtre régulièrement (environ 7000 kms)exclusivement avec les produits d'entretien préconisés par GREEN .

GARANTIE

Nos produits sont garantis contre tout vice de fabrication.

Notre responsabilité ne saurait être engagée dans le cas d'une anomalie due à un mauvais montage, ou une mauvaise utilisation.

Le kit admission directe est un organe technique, et nécessite certaines connaissances en mécanique automobile.

En cas de doute, n'hésitez pas à confier la pose de votre kit à un professionnel.

Service technique GREEN : TEL: 03.44.02.64.64